



JELLEMZŐK

- 23,5 kg – pehelysúly (S-tengely)
- Háromféle tárolási mód
- Hosszabb tárolás után is könnyen indul
- Megbízható kenési rendszer
- Csendes működés
- Új döntési rendszer
- Eltolt főtengely
- Digitális elektronikus gyújtás (CDI)
- 1,0 literes műanyag, beépített üzemanyagtartály
- Fordulatszám-határoló
- Egy darabból kovácsolt főtengely
- Sekély vízi hajtás (két állású)
- Frissvizes öblítőrendszer
- Gumis rögzítésű kormányrúd
- 180°-os motorforgatás (90°-ban balra, 90°-ban jobbra)
- Nagy hordozófogantyú
- Kormányzás feszességének beállítása
- Fojtó szelep feszességének beállítása

MŰSZAKI ADATOK

	DF6A	DF5A	DF4A
MOTOR TÍPUSA	Négyütemű OHV		
ÜZEMANYAG-ELLÁTÁS	Karbúrátor		
AJÁNLOTT HAJTÓMŰHÁZ-MAGASSÁG (mm)	S: 381, L: 508		
INDÍTÓRENDSZER	Kézi		
ÜZEMANYAGTARTÁLY KAPACITÁSA (liter)	Beépített 1,0		
TÖMEG (kg)*	S: 23,5; L: 24,5		
HENGEREK SZÁMA	1		
HENGERŰRTARTALOM (cm ³)	138		
FURAT X LÖKET (m/m)	60,4 X 48		
MAXIMÁLIS TELJESÍTMÉNY (kW (LE) / ford./perc)	4,42 (6,0) / 5250	3,68 (5,0) / 5000	2,94 (4,0) / 4500
TELJES FORDULATSZÁM-TARTOMÁNY (ford./perc)	4750–5750	4500–5500	4000–5000
KORMÁNYZÁS	Kormányrúd		
OLAJSZÜKSÉGLET (liter)	0,7		
GYÚJTÁSRENDSZER	Digitális CDI (elektronikus gyújtás)		
GENERÁTOR	12 V, 5 A (opcionális)		
MOTORÁLLVÁNYZAT	Perselyes típus		
DÖNTÉS MÓDJA	Kézi		
ÁTTÉTEL	12:23 (1,92)		
VÁLTÓFOKOZATOK	F-N-R (előre-üres-hátra)		
KIPUFOGÓRENDSZER	Hajócsavar feletti		
HAJTÓMŰVEDELEM	Gumi hajócsavaragy		
HAJÓCSAVAR MÉRETE (in.)	○7-1/2 x 6		
○ az összes hajócsavar 3-forgólappátos típusú	●7-1/2 x 6-1/2 (DF4A/DF5A)		
○: opcionális ●: szabványos	●7-1/2 x 7 (DF6A)		

* Száraz tömeg: hajócsavar és motorolaj nélkül.

MÉRETEK

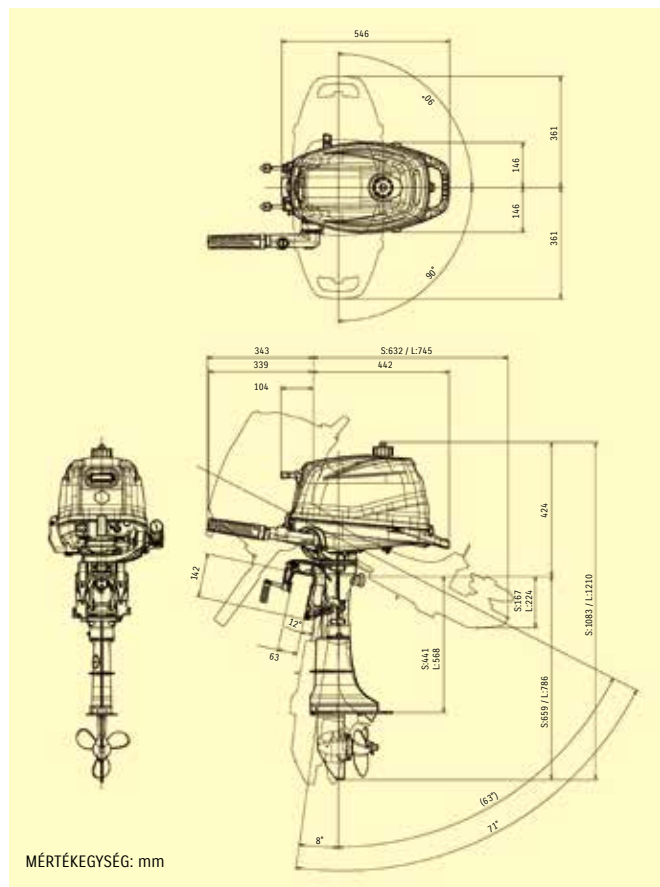

MÉRTÉKEGYSÉG: mm

FIGYELEM! A kiadványban szereplő termékek hazai importőre a Magyar Suzuki Zrt., amelynek a hazai értékesítési csatornája a <http://www.suzuki.hu/marine/hu/markakereskedok> címen elérhető hivatalos Suzuki Marine Márkakereskedő Hálózat! Bármely egyéb forrásból származó beszerzés esetén felelősséget nem vállalunk a garanciális feltételek teljes körű biztosítására, a kiadványban feltüntetett minőségi, specifikációs és felszerelési megfelelésre, a hatósági jelzések megfelelésére és meglétére, továbbá a termékekhez kapcsolódó felszereltség és kiegészítő alkatrészek meglétére! Kérjük, ezt minden esetben még időben mérlelje, mielőtt esetlegesen kétes, egyéb nem biztos forrásból szándékozik lebonyolítani a vásárlását a fenti - hazai importőri forgalmazásunkban egyébként garantált - paraméterek teljes körű biztosítása nélkül!

VIGYÁZZON! A kétes forrásokból származó Suzuki Marine termékek sajnos számos alkalommal és módon másoltak, felszereltségei módosítottak, azok elemei, alkatrészei, specifikációi, megfelelése, hatósági jelzései sok esetben hiányosak és/vagy hamisnak bizonyulnak, minőségük olykor nem megfelelő, garanciális háttérrel pedig korlátozottan, vagy egyáltalán nem rendelkeznek!

ÖN DÖNT - MI BIZTOSAN TELJESÜNK!

Magyar Suzuki Zrt. - Suzuki Marine - Hajómotor & Hajótest Értékesítési Üzletág

suzuki.hu/marine

Kérjük, figyelmesen tanulmányozza át a kezelési útmutatót. Ne felejtse az alkoholt (és egyéb tudatmódosító szerek) fogyasztása és a hajózás nem fér össze. Hajózás közben mindig viseljen mentőmellényt. A hajómotort mindig felelősséggel működtesse, és ügyeljen a biztonságra. Felhívjuk figyelmét, hogy hajóját mindig biztonságosan és a vízi környezetnek megfelelően üzemeltesse.

A katalógusban bemutatott Suzuki termékek műszaki jellemzőit, megjelenését, felszereltségét és a felhasznált színeket, anyagokat és más egyéb tényezőket a gyártó bármikor előzetes értesítés nélkül megváltoztathatja, valamint mindezek a helyi viszonyoknak és igényeknek megfelelően is eltérhetnek. Nem minden modell kapható minden értékesítési területen. Bármely modellünk forgalmazását előzetes értesítés nélkül megszüntethetjük. Kérjük, érdeklődjön az Önhöz legközelebbi Suzuki Marine Márkakereskedőnél az esetleges változásokról. A termékek színe eltérhet a brosúrában ábrázoltaktól. A kiadványban foglaltak nem minősülnek ajánlattételnek, a tájékoztatás nem teljes körű! A részletekért keresse a hivatalos hazai Suzuki Marine Márkakereskedőinket!

A fordítási és nyomdai munkálatokból eredő esetleges hibákért felelősséget nem vállalunk. © Magyar Suzuki Zrt., 2016.



DF6A/5A/4A

NÉGYÜTEMŰ HAJÓMOTOROK

THE
ULTIMATE
4-STROKE OUTBOARD



TERMÉKISMERTETŐ

YouTube



SUZUKI

Way of Life!

suzuki.hu/marine

Kompakt és könnyű (23,5 kg*) – DF6A, DF5A és DF4A hordozható egyszerűen működtethető, stílusos új generáció

A népszerű DF6/5/4 sorozat könnyű, kompakt és kiválóan kormányozható modellek képében született újjá.

A burkolat kialakítása a DF20A/15A/9.9B és a DF30A/25A modellek révén már ismert népszerű, merész vonalvezetést követi. A stílusos dizájnról az új, fényes fekete színű ház, valamint az új matricák gondoskodnak. Fejlesztési törekvéseinkben a kis súly és a kezelhetőség voltak a legfőbb vezérelveink. Az eddigi kialakítás újratervezésével csökkentettük az össztömeget és javítottuk a kormányozhatóságot. Az üzemanyag-takarékosságot a kenési rendszer merész átalakításával növeltük meg, melynek legfőbb eleme a kategóriájában első** olajsűrű és az eltolt főtengely használata. A hajómotort olyan technológiai újdonságokkal is felszereltük, mint például a jobb karbantarthatóságot lehetővé tevő beépített felső üzemanyagtartály, az új döntési rendszer vagy a kényelmes hordozófogantyú. Ezek a legkülönbébb működési körülmények között bizonyítják értéküket, így a DF6A, DF5A és DF4A hajómotorok a kategória értékteremtőivé váltak.

Pehelysúly

A stílusosan újratervezett megjelenés mellett az új fejlesztésű és kialakítású Suzuki DF6A, DF5A és DF4A modellek páratlanul könnyű, 23,5kg-os súllyal büszkélkedhetnek (S-tengelyes modelleknél). Kis súlyának köszönhetően mind a hordozhatóság, mind a kezelhetőség javult.

Hosszabb tárolás után is könnyen indul

A beépített felső üzemanyagtartálynak és az egyirányú szelepnek köszönhetően az üzemanyag-ellátást a gravitáció is segíti, így a motor a burkolat felnyitása nélkül is indítható, akár hosszabb tárolás után is.



Megbízható kenési rendszer

A DF6A, DF5A és DF4A modellek kényszerkenési rendszerében egy további olajvezeték fut a főtengely alsó és felső részéhez, valamint a hajtórúd forgattyús tengely felőli végéhez. A kategóriájában első** olajsűrű pedig nagymértékben növeli a kenési rendszer megbízhatóságát. Ezenkívül áthelyeztük az olajsint-ellenőrző ablakot, hogy Ön könnyebben ellenőrizhesse a kenési rendszer állapotát.

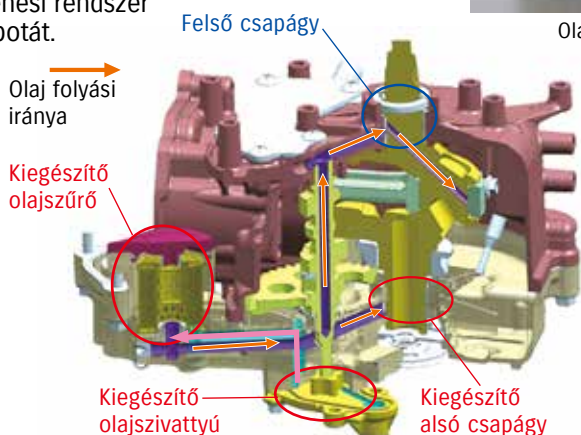

Eltolt főtengely

A főtengelynek a henger közép-pontjához viszonyított excentrikus elhelyezése csökkenti a hengerfallal szembeni oldalirányú nyomást, ahogy a dugattyú felfelé és lefelé mozog a hengerben. A végeredmény egyenletesebb dugattyúmozgás, és ezáltal hatékonyabb működés.

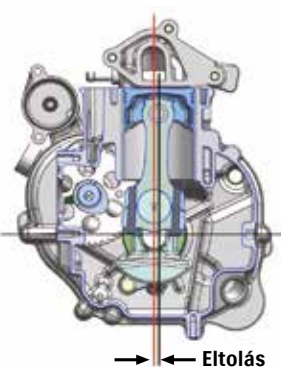

Csendes működés

Az alacsony zajszint a hangtompítónak köszönhető. Kialakításakor a légbeszívó rendszer formájának és kapacitásának optimalizálása volt a cél. A megújult szelephimbának és főtengelycsapágyának köszönhetően szintén csökkent a zajszint. A szelephimbához kapcsolódó alkatrészek szerkezetét is módosítottuk, hogy megszüntessük túlzott játékát, ezenkívül a főtengely golyóscsapágyát szemcsapágyra cseréltük.

Összehasonlítás (új DF6A és korábbi DF6)

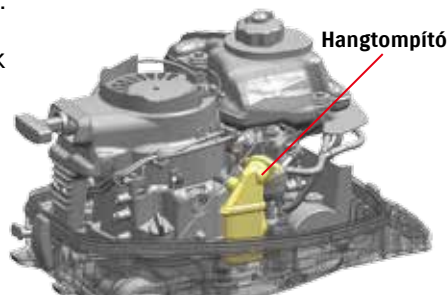
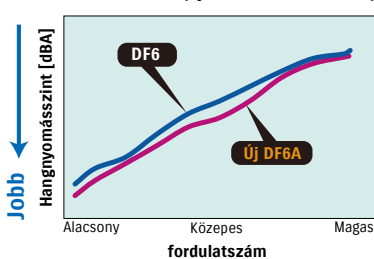

Teljesítmény-összehasonlítás (új DF6A és korábbi DF6)

Végsebesség összehasonlítása

(A korábbi DF6 maximális sebessége = 100%)

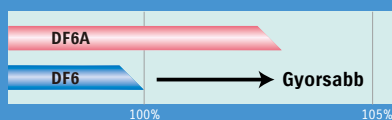

Gyorsulás összehasonlítása (0-50m)

(A korábbi DF6 gyorsulási ideje = 100%)

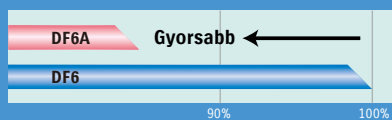

A grafikonokhoz használt adatok a Suzuki azonos körülmények között végzett belső vizsgálataiból származnak. Az eredmények eltérő üzemi feltételek (a hajtótest kialakítása, mérete, tömege, időjárás stb.) esetén eltérhetnek.

hajómotorok,



*S-tengelyes modell

**4,42 kW (6,0 LE)/3,68 kW (5,0 LE)/

2,94kW (4,0 LE) kategória

Háromféle tárolási mód

Az új üzemanyag- és kenési rendszernek köszönhetően a hajómotor bármelyik (bal, jobb vagy elülső) oldalára fordítva egyszerűen tárolható, így Önnek nem kell amiatt aggódnia, hogy a megfelelő helyzetben tárolja-e a hajómotort.

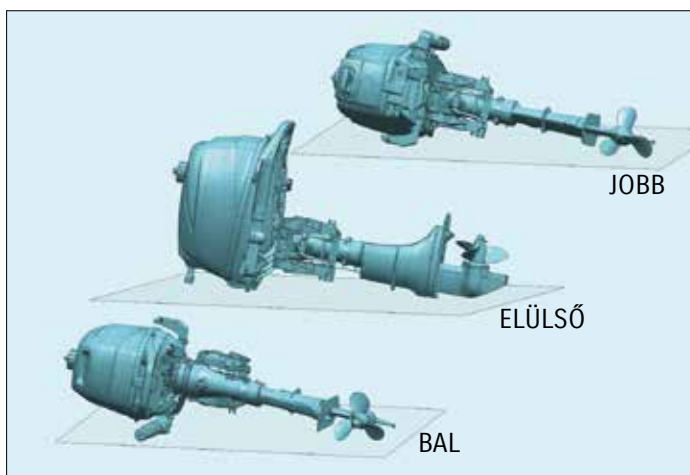

Új döntési rendszer

A sekélyvízi hajtás beállításaira az előző modellcsaládhoz képest a DF6A, DF5A és DF4A modellek döntési rendszere további lehetőségeket kínál. A megemelt motor három helyzetben rögzíthető, leengedve pedig könnyedén, rögzítés nélkül állítható a legalsó helyzetbe.



Kiemelkedő kezelhetőségű fogantyú

A könnyű kezelhetőség a hajómotorokkal szemben támasztott egyik legfontosabb követelmény. A kormányrúd továbbfejlesztésével sikeresen mérsékeljük a rezgést, amely sok esetben a vezető fáradtságáért is felel. A DF6A, DF5A, és DF4A modelleken a rezgés csökkenés minden fordulatszám-tartományban szembetűnő.

Jobb hordozhatóság

A kényelmesebb fogás érdekében a burkolat alsó részébe épített hordozófogantyút lekerekítettük. Egy, a burkolat alsó részének elülső oldalán található további markolat segítségével pedig a hajómotor két kézzel is könnyen hordozható.



A Suzuki korróziógátló rendszere

Hajómotorjainak védelmét a Suzuki egy saját maga által kifejlesztett, speciális korróziógátló bevonat segítségével biztosítja. Közvetlenül az alumínium felületre alkalmazva e bevonat maximális tapadást tesz lehetővé a bevonat és a felület között, fokozva az állandóan sós víznek kitett alkatrészek védelmét és tartósságát.



Alacsonyabb károsanyag-kibocsátás, hatékony üzemeltetés

A Suzuki modern négyütemű technológiájának köszönhető a nagy hatékonyságú működés és az alacsonyabb károsanyag-kibocsátás. Ennek köszönhetően a Suzuki hajómotorok megfelelnek a világ legszigorúbb kibocsátási normáinak^{*1}, mint pl. az EURO 1-es szintű normáknak (a 2003/44EK irányelvvel módosított 1994/25/EK irányelv)^{*2}, és a Kaliforniai Levegőminőségi Tanácstól (California Air Resources Board, „CARB”) pedig háromcsillagos értékelést kaptak.

*1 Az emissziós szabványoknak való megfelelés régiótól függően alakul.

*2 Az Európai Parlament és a Tanács által meghatározott Európai kibocsátási normák (kipufogógázok és zajszintek).

