



*„Az új Swift kifejlesztése során sokat tanultunk, és a tanultakat fel fogjuk használni a jövő Suzuki modelljeinek megalkotásához.
Most nem csak az új Suzuki Swift indul újtárra; a Suzuki is teljesen újjászületett.”*

E. Mochizuki



Új utakon

Az új Swift éppen annyira európai, mint amennyire japán.

A keleti maximalizmus és a nyugati ízlés megteremtett egy új kategóriát: a lélegzetelállító formatervezésű, minden eddiginél átgondoltabb kompakt autót.





Az autózás szenvedélye

Hogy lehet valami úgy is dinamikus, hogy éppen egy helyben áll? Az új Swift tudja a választ. A sportos vonalvezetés, a karosszéria sarkaiban terpeszkedő nagy kerekek kifogyhatatlan energiákat sejtetnek. A lendület és a stabilitás páratlan ötvözete egészen egyedi bájjal ruházza fel az új Swiftet.





Mutasd az autódat, megmondom, ki vagy!

5 ajtós? És hogy van a család? Nemsokára iskolába mennek a gyerekek? Hihetetlen!

3 ajtós? Hát igen! Aki körül mindig történik valami! Mi a legújabb terv?



1-2.



Átölel a stílus

Mindenkinek kell egy olyan hely a világban, ahol a legapróbb részlet is őt kényezteti. Az új Swift belső tere pontosan ilyen. Az üvegfelületek teljes körpanorámát nyújtanak, az állítható magasságú vezetőülésben ülve a sportos környezet és a karakteres műszerfal igazán inspiráló. Bármelyik váltótípus mellett dönt, élvezni fogja a motor kirobbanó teljesítményét. Hallani viszont nemigen: a szigetelés tökéletes, a szélzaj minimális. Így főszerephez jut a műszerfalba integrált audiorendszer.



6.



7.

1. Háromküllös szervokormány – állandó, optimális kormányrágésítés a sebesség függvényében
2. Állítható magasságú kormányoszlop (GLX, GS)
3. 5 sebességes kézi váltó
4. 5 sebességes automatizált kézi váltó – megadja a választás lehetőségét a manuális és az automataváltás között

5. 4 sebességes automataváltó
6. Kormányról vezérelhető hangrendszer (GLX)
7. Állítható magasságú vezetőülés (GLX, GS)



Tökéletes kényelem

A legnagyobb igyekezettel sem adható vissza papíron az az élvezet, amit az új Swift nyújt. De azért megpróbáljuk! Képzeld magát a halkan suhanó autóba! Élvezze az utazást, indítsa be a CD-lejátszót*! Kitűnő a panoráma, ugye? A fűthető, elektromosan állítható, extra méretű visszapillantó tükröknek köszönhetően soha nem kell attól tartania, hogy készül valami a háta mögött. Melege van? Kapcsolja be a légkondicionálót!

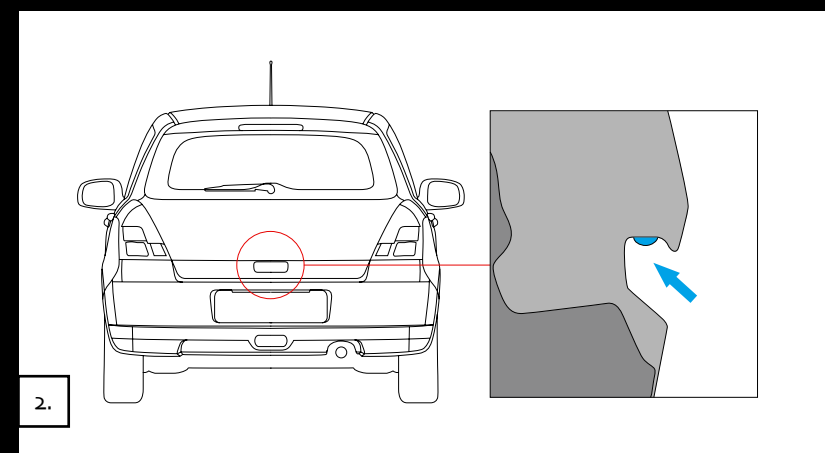
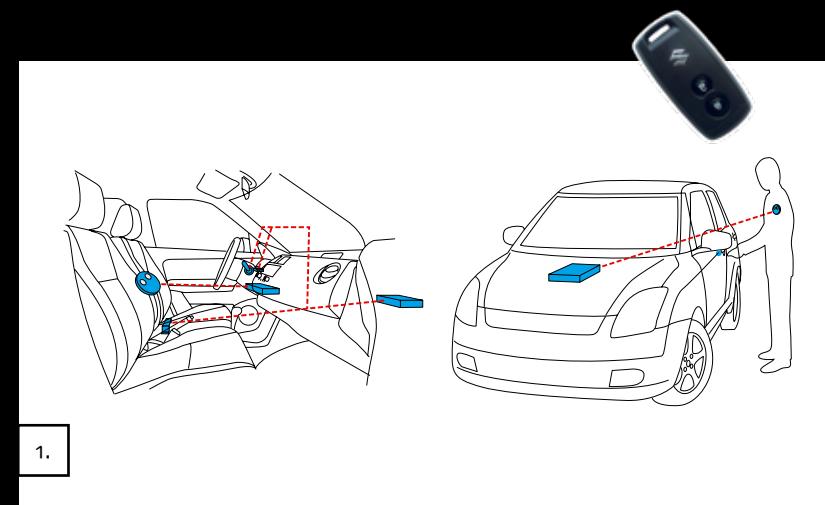

1-2. A kulcs nélküli nyitási és indítási rendszer felér egy varázslattal: elősem kell vennünk a kulcsot ahhoz, hogy parancsoljunk az autónak.

* A GS modellhez az mp3-as CD-lejátszó alapfelszereltség.



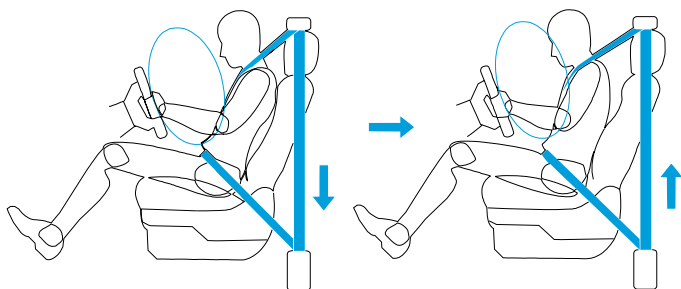

1.

Nagy lökhárítóelem

Egyenes oldalmerevítők

Felfüggesztő keret

Padlómerevítő vázszerkezet

A karosszéria merevségét fokozó keresztmerevítő

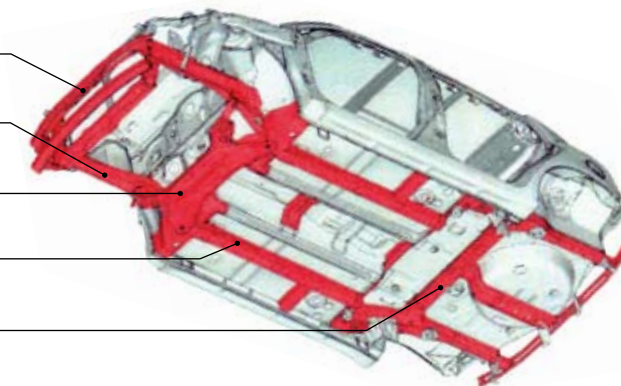

3.



■ normál pozíció

■ pozíció frontális ütközés esetén

2.

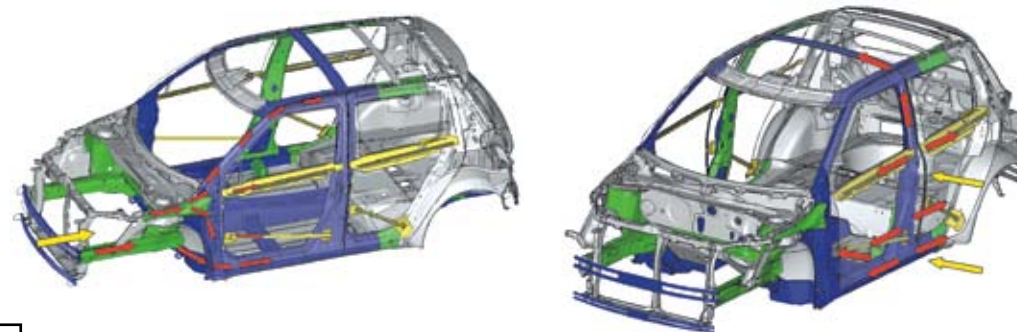

4.

Biztonságban is a csúcson

Az új Swift fejlesztői abban is nagyot alkottak, aminek csak vész helyzetben van jelentősége: a kiemelkedő törésbiztonságú Swift az EuroNCAP törésvizsgálóján a lehetséges ötből négy csillagot szerzett meg. Az erős karosszéria mellett tovább növelik a biztonságot az ütközésselnyelő zónák, az energiaelnyelő belső borítás, a biztonsági kormányoszlop, az oldal- és függőnylégzsákok, a legkorszerűbb

biztonsági övek, valamint a frontális ütközés esetén működésbe lépő fékpedálkioldó. Az autó biztonságát mellett az Ön nyugalma is vigyáz az indításgátló.

A kicsik biztonságát szolgálja az ISOFIX rendszerű gyermekülés-rögzítő és a hátsó ajtóknál elhelyezett gyerekzár.



5.

1. Állítható, előfeszítő biztonsági öv elöl
2. Fékpedál-kioldó, amely frontális ütközéskor lép működésbe
3. Újonnan kifejlesztett alaplemezre épített nagy merevségű vázszerkezet
4. Ütközési energiát elnyelő zónák – védett utaskabin
5. Első-, oldalsó- és függőnylégzsákok





Varázslatos újdonságok

Az 1,3 és az 1,5 literes benzines, illetve az 1,3 DDiS dízel erőgépből álló motorválaszték a száguldás szerelmeseinek igényeit is kiszolgálja. Az új Swift jelentős technikai újdonságokat rejt. A teljesítményt fokozó változó szelepvezérlés (VVT rendszer) a fordulatszám függvényében optimalizálja a szívószelepek nyitási időpontját. A szívási hatásfokot flexibilis műanyag szívócső használata növeli.

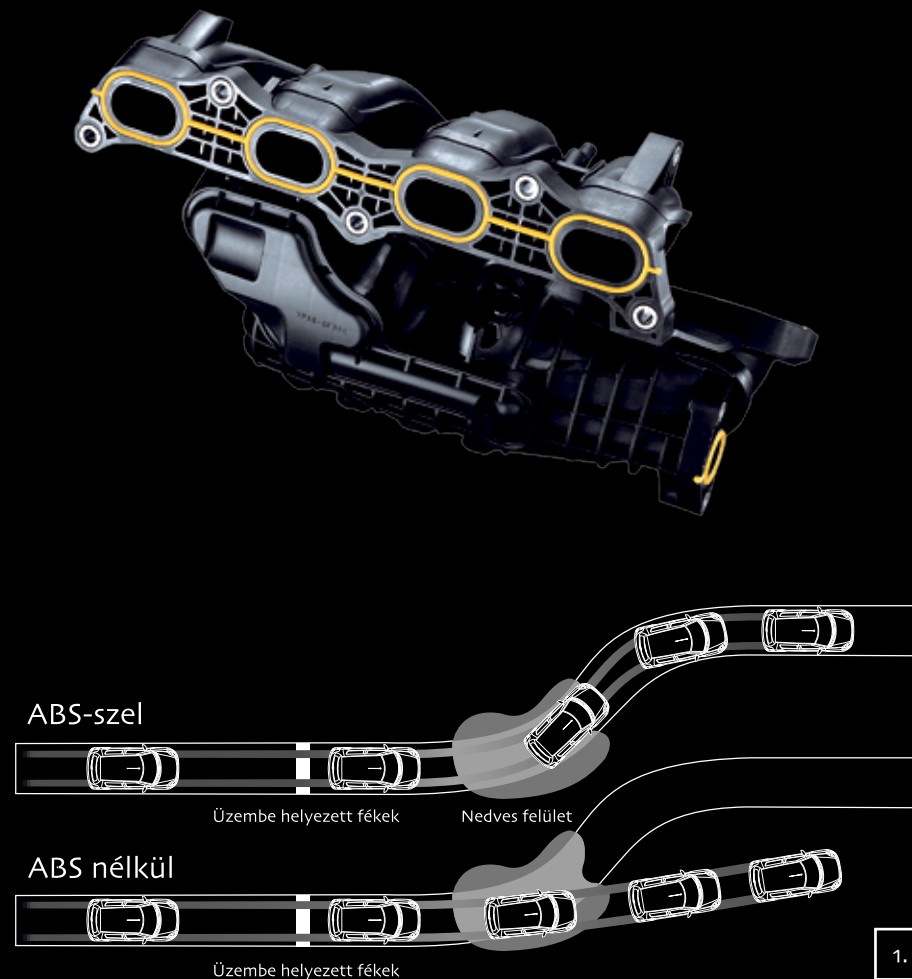

Az ABS EBD-vel és a fékrásegítő jól példázza a passzív biztonsági eszközök teljes tárházának felvonultatását. A tervezők úttörő megoldásokat alkalmaztak a vadonatúj fejlesztésű futómű és felfüggesztési rendszer esetében is. Az egyedülállóan széles nyomtáv kivételes menetstabilitást eredményez.

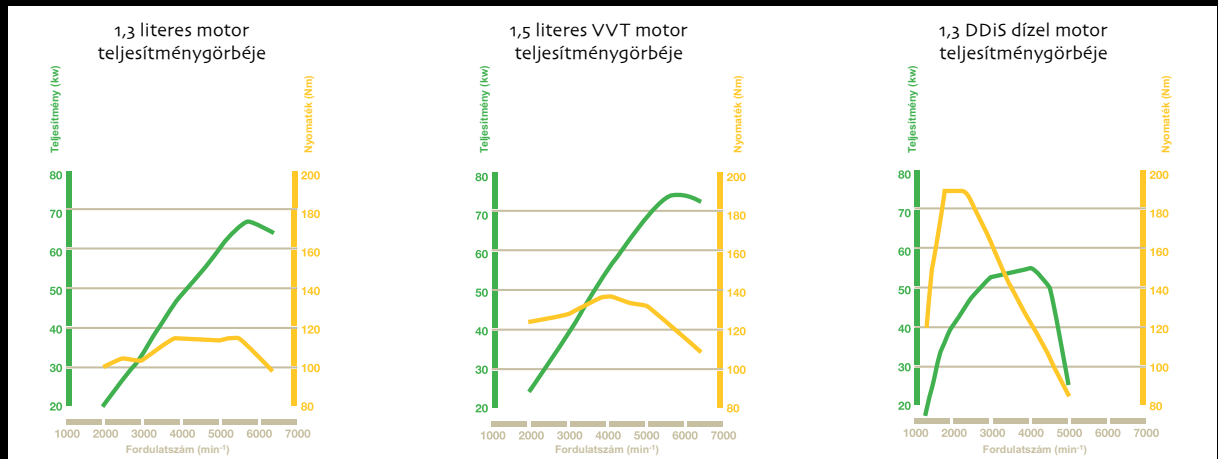

1. ABS EBD-vel (4 kerékre ható blokkolásgátló elektronikus fékerelosztóval) – biztonságos fékezés
2. Új fejlesztésű felfüggesztési rendszer – elől nagyobb merevséget és stabilitást nyújtó segédvázszerkezet, hátul torziórudas megoldással, mely pontos és megbízható kezelhetőséget tesz lehetővé
3. Továbbfejlesztett fékrendszer fékasszisztens funkcióval – vészfékezés esetén maximális fékerő (BAS)



1. Első ajtózszeb (A/4-es méretű)
2. Dupla pohártartó elöl
3. Első utasülés alatti tálca

4. Kesztyűtartó
5. Zseb az első ülés háttámláján
6. Pohártartó hátul



Mindenhova jutott egy ötlet

Még a legelrejtettebb zugba is! Az új Swift a helykihasználás művésze. A belső tér alkalmazkodóképességéről bármelyikünk példát vehetne. Nincs az a tárgy, amelyik ne találná meg a helyét valamelyik zsebben, ülés alatti tálcában, vagy tárolórekeszben.



A 40/60 arányban osztott ülések lehajtásával teljesen sík csomagteret nyerhet. Ha az ülések a helyükön maradnak, akkor sem kell lemondania a nagyobb raktérről: a padlólemez összehajtogatásával mélyítheti a csomagtartót.

MŰSZAKI ADATOK	3 AJTÓS / 5 AJTÓS				5 AJTÓS	
	1,3 benzines		1,5 benzines		1,3 DDiS dízel	
MODELLVÁLASZTÉK	5MT	5MTA	5MT	4AT	5MT	
	2WD				2WD	
MÉRETEK						
Hosszúság (mm)	3760-3880					
Szélesség (mm)	1690					
Magasság (mm)	1500					
Tengelytávolság (mm)	2380					
Nyomtávolság -elől (mm)	1470					
-hátsó (mm)	1480					
Alvázmagasság (mm)	140					
Legkisebb fordulási sugár (m)	4,7					
Ülések száma (fő)						
- 5 ajtós	5					
- 3 ajtós	4					
Üzemanyagtartály (liter)	45					
Csomagtér lehajtott üléssel (liter)	GC: 511; GLX, GS: 494					
Csomagtér felemelt üléssel (liter)	GC: 211; GLX, GS: 201					
MOTOR						
Típus	M13A	M15A, VVT		D13A		
Hengerek száma	4					
Szelepek száma	16					
Lökettérfogat (cc)	1328	1490		1248		
Furat*lököt (mm)	78,0×69,5	78,0×78,0		69,6×82		
Sűrítési arány	9,5				17,6	
Maximális teljesítmény (kW(LE)/ford.)	68(92)/5800	75(102)/5900		55(74)/4000		
Maximális nyomaték (Nm/ford.)	116/4200	133/4100		190/1750-2250		
Befecskendezés	hengerenkénti			közvetlen		
EU-emissziós norma	EURO 4					
SEBESSÉGVÁLTÓ						
Áttételezés	1-es	3,454	3,545	3,545	2,875	3,545
	2-es	1,904	1,913	1,904	1,568	1,904
	3-as	1,280	1,310	1,310	1,000	1,233
	4-es	0,966	0,973	0,969	0,697	0,911
	5-ös	0,757	0,804	0,769	-	0,725
Hátramenet	3,272	3,214	3,250	2,300	3,25	
Végző áttétel	4,105	3,944	4,105	4,144	3,736	
FELÉPÍTMÉNY						
Kormánymű	Fogasléces					
Fékek	-elől	Hűtött tárcsafék				
	-hátsó	Dob				
Felfüggesztés	-elől	MacPherson típusú tekeresrugós				
	-hátsó	Torziórudas, tekeresrugós				
Abronszméret	165/70 R14	1,3 GC, 1,3 GLX, 1,25 DDiS GLX				
	185/60 R15	1,3 GS, 1,5 GS				
SÚLYADATOK						
Saját tömeg (min. kg)*						
- 3 ajtós	970-1030	980-1040	980-1040	1000-1060	-	
- 5 ajtós	980-1065	1000-1060	1000-1060	1020-1080	1065-1125	
Megengedett össztömeg (kg)	1485				1525	
TELJESÍTMÉNY						
Maximális sebesség (km/óra)	175	175	185	180	165	
Gyorsulás	11,0	12,5	10,0	11,7	13,7	

MŰSZAKI ADATOK	3 AJTÓS / 5 AJTÓS				5 AJTÓS
	1,3 benzines		1,5 benzines		1,3 DDiS dízel
MODELLVÁLASZTÉK	5MT	5MTA	5MT	4AT	5MT
	2WD				2WD
ÜZEMANYAG-FOGYASZTÁS (liter/100km)					
- 3 ajtós					
-városban	7,4	7,2	7,9	9,1	*
-városon kívül	4,9	5	5	5,5	*
-vegyes üzemmódban	5,8	5,8	6,1	6,8	*
CO ₂ -kibocsátás, vegyes üzemmódban (g/km)	140	140	147	164	*
- 5 ajtós					
-városban	7,4	7,6	8,1	9,1	5,7
-városon kívül	4,9	5	5,1	5,5	4,1
-vegyes üzemmódban	5,8	6	6,2	6,8	4,7
CO ₂ -kibocsátás, vegyes üzemmódban (g/km)	140	145	150	164	124

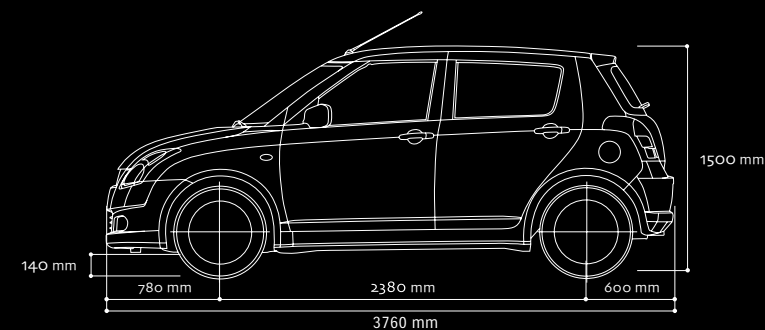
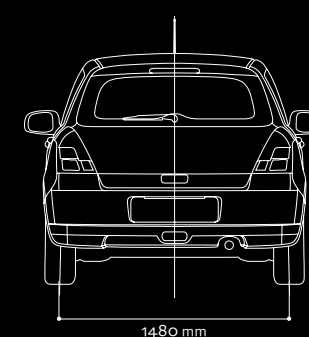
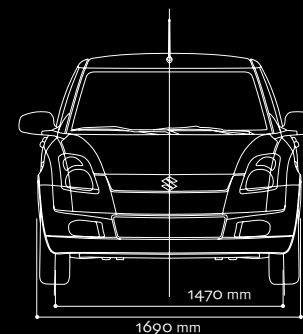

Minden forgalomba helyezett modellre 3 év, vagy 100 ezer km teljes körű garancia.



A Suzuki Mester+ azonnali, ingyenes segítségnyújtás magyarul, egész Európában.

A gyártó fenntartja a jogot, hogy értesítés nélkül változtasson a színválasztékon, az anyagokon, a felszereltségen és a specifikáción, ezért pontosabb felvilágosításért forduljon a Suzuki-márkakereskedőkhöz. A nyomdai színek csak megközelítően adják vissza az eredeti színt. A képen szereplő modellek illusztrációk.

FELSZERELTSÉG	3 AJTÓS			5 AJTÓS			
	GC	GLX	GS	GC	GLX	GS	
	1,3 l	1,3 l	1,5 l	1,3 l	1,3 l / 1,3 DDiS	1,3 l	1,5 l
	5 MT	5 MT/ 5MTA	5 MT	5 MT	5 MT	5 MT/ 5MTA	5 MT/ 4AT
KÉNYELEM							
Szervokormány	•	•	•	•	•	•	•
Magasságban állítható kormányoszlop	–	•	•	–	•	•	•
Légkondicionáló - kézi	R	•	–	R	•	–	–
- automata	–	–	•	–	–	–	•
Pollenszűrő	–	•	•	–	•	•	•
Audiorendszer - antenna és rádióelőkészítés	•	•	•	•	•	•	•
- 6 hangszóró	–	•	•	–	•	•	•
CD-s rádió + kormányról vezérelhető hangrendszer	–	•	–	–	•	–	–
CD-s rádió + MP3 lejátszó + sebességérzékelő hangerőszabályozó	–	–	–	–	–	–	•
Elektromos ablakemelő -elöl	–	•	•	–	•	•	•
Távírányítású központi ajtózárs, vészlámpás visszajelzővel	–	•	•	–	•	•	•
Kulcsnélküli indítás	–	–	•	–	–	–	•
MŰSZERFAL							
3 küllős uretán kormánykerék	•	•	–	•	•	•	–
3 küllős bőrborítású kormánykerék	–	•	•	–	•	•	•
Fordulatszám-mérő	–	•	•	–	•	•	•
Digitális óra	•	–	–	•	–	–	–
Kombinált kijelző: digitális óra, külső hőmérsékletjelző, üzemanyagfogyasztás-mérő	–	•	•	–	•	•	•
Figyelmeztető jelzés: vezető oldali biztonsági öv	•	•	•	•	•	•	•
Figyelmeztető jelzés: ajtók, üzemanyagtank	–	•	•	–	•	•	•
Figyelmeztető hangjelzés: fényszórók, kulcs	–	•	•	–	•	•	•
BELSŐ TÉR							
Utastér-világítás (3 állású)	•	•	•	•	•	•	•
Csomagtér-világítás (2 állású)	–	•	–	–	•	•	•
Napellenzők piperetükörrel mindkét oldalon	–	•	–	–	•	•	•
12 V-os csatlakozó aljzat a középkonzolon	•	•	•	•	•	•	•
Belülről nyitható tanksapka	•	•	•	•	•	•	•
ÜLÉSEK							
Állítható magasságú vezetőülés	–	•	•	–	•	•	•
Fűthető első ülések	–	–	•	–	–	–	•
Osztottan dönthető és felhajtható hátsó ülések (60/40 arány)	–	•	•	–	•	•	•
Fejtámlák elől/hátul	•	•	•	•	•	•	•
TÁROLÓHELYEK							
Tárolódoboz a középkonzolon	•	•	•	•	•	•	•
Pohártartók (elől 2, hátul 1)	•	•	•	•	•	•	•
Térképzszeb az első ajtókon (A4-es méretű)	•	•	•	•	•	•	•
Zseb az utasülés hátán	–	•	•	–	•	•	•
Utasülés alatti fiók	–	•	•	–	•	•	•
3 kapaszkodó, 2 hátsó kabátakasztó	–	•	•	–	•	•	•
Hátsó kalaptartó	•	•	•	•	•	•	•
Rögzítők a csomagterben	–	•	•	–	•	•	•

FELSZERELTSÉG	3 AJTÓS			5 AJTÓS			
	GC	GLX	GS	GC	GLX	GS	
	1,3 l	1,3 l	1,5 l	1,3 l	1,3 l / 1,3 DDiS	1,3 l	1,5 l
	5 MT	5 MT/ 5MTA	5 MT	5 MT	5 MT/ 5MTA	5 MT/ 4AT	5 MT/ 4AT
KÜLSŐ FELSZERELTSÉG							
Halogén, állítható magasságú fényszórók	•	•	•	•	•	•	•
Elektromosan állítható és fűthető külső visszapillantó tükrök	–	•	•	–	•	•	•
Ablaktörlők - 2 sebességfokozat + szakaszos törlés	•	–	–	•	–	–	–
- 2 sebességfokozat + állítható törlési intervallum	–	•	•	–	•	•	•
Hátsó szakaszos ablaktörlő és mosó	•	•	•	•	•	•	•
Hátsó ablak páramentesítő	•	•	•	•	•	•	•
Színezett üvegek	•	•	•	•	•	•	•
Első ködlámpa	–	–	–	–	–	–	•
Hátsó ködlámpa	•	•	•	•	•	•	•
Színre fújtt lökhárítók	•	•	•	•	•	•	•
Színre fújtt külső visszapillantó tükrök és ajtókilincsek	–	•	•	–	•	•	•
Sportos kipufogóvég	–	–	•	–	–	–	•
Díztárcsa	•	•	•	•	•	•	–
Alumínium keréktárcsa	–	–	•	–	–	–	•
BIZTONSÁG ÉS VÉDELEM							
ABS EBD-vel (blokkolásgátló rendszer elektronikus fékerelosztóval)	•	•	•	•	•	•	•
Fékrásegítő	•	•	•	•	•	•	•
Vezető- és utasoldali légzsák	•	•	•	•	•	•	•
Biztonsági fejtámla (függönylégzsák nélkül)	•	•	–	•	•	•	–
Oldallégzsákok, függönylégzsákok	–	–	•	–	–	–	•
Biztonsági pedálkioldó rendszer	•	•	•	•	•	•	•
Indításgátló	•	•	•	•	•	•	•
Elöl 3 pontos ELR, előfeszítős biztonsági öv állítható felső bekötési ponttal	•	•	•	•	•	•	•
Hátul 3 pontos ELR biztonsági öv	•	•	•	•	•	•	•
ISOFIX gyermekülés-rögzítő rendszer horgokkal	•	•	•	•	•	•	•
Gyermekzár a hátsó ajtón	•	•	•	•	•	•	•
Kiegészítő féklámpa	•	•	•	•	•	•	•
Ajtókba épített oldalmerevítők	•	•	•	•	•	•	•
Dízel részecskeszűrő	–	–	–	–	DDiS- ben	–	–

5MTA: automatizált kéziváltó • : alapfelszerelés – : nem rendelhető a modellhez R: rendelhető
R1: CD-s rádió és bőr kormányborítás, csomagban rendelhető



A GC felszereltségű modell csak a következő színekben kapható: ragyogó fehér, tűzpiros, grafitzürke, karibikék.



A mi autónk

A Suzuki Környezeti Konceptiója

Környezeti filozófiánknak megfelelően azon dolgozunk, hogy csökkentsük termékeink környezetünket terhelő hatását, valamint kutatási és fejlesztési tevékenységet végzünk annak érdekében, hogy hatékonyan használjuk fel a Föld korlátozott erőforrásait.

A roncsautókat illetően nemcsak teljesítjük az egyes országok törvényi előírásait, hanem olyan termékeket tervezünk, amelyeknek minimális terhelő hatásuk van a környezetre. Amennyiben az Ön Suzukija életútja végére ér, és Ön ki kívánja vonni a forgalomból, díjmentesen gondoskodunk annak szakszerű ártalmatlanításáról.

Kérjük, járuljon hozzá Ön is környezetünk megóvása érdekében tett erőfeszítéseinkhez azzal, hogy amikor véglegesen leállítja Suzuki autóját, azt újrahasznosítás céljából azoknak adja át, akik azt gondosan, a környezet védelméért messzemenően figyelembe véve fogják kezelni.

Mi gondoskodtunk arról, hogy ez a lehetőség az Ön számára kényelmesen hozzáférhető és elérhető legyen.

További információkért keresse fel a www.suzuki.hu weboldalt.



Kiadta: Magyar Suzuki Zrt., Esztergom
www.swift-suzuki.hu



SWIFT nagyon nagyon