

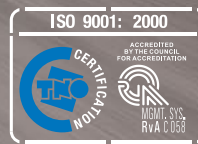

Way of Life!

SPLASH
szebb és csobb

2012-ES
MODELL



A Suzuki Környezeti Koncepciója

Környezeti filozófiánknak megfelelően azon dolgozunk, hogy csökkentsük termékeink környezetünket terhelő hatását, valamint kutatási és fejlesztési tevékenységet végzünk annak érdekében, hogy hatékonyan használjuk fel a föld korlátozott erőforrásait.

A roncsautókat illetően nemcsak teljesítjük az egyes országok törvényi előírásait, hanem olyan termékeket tervezünk, amelyeknek minimális terhelő hatásuk van a környezetre. Amennyiben az Ön Suzukija életútja végére ér, és Ön ki kívánja vonni a forgalomból, díjmentesen gondoskodunk annak szakszerű ártalmatlanításáról.

Kérjük, járuljon hozzá Ön is környezetünk megóvása érdekében tett erőfeszítéseinkhez azzal, hogy amikor véglegesen leállítja Suzuki autóját, azt újrahasznosítás céljából azoknak adja át, akik azt gondosan, a környezet védelmét messzemenően figyelembe véve fogják kezelni.

Mi gondoskodtunk arról, hogy ez a lehetőség az Ön számára kényelmesen hozzáférhető és elérhető legyen.

További információkért keresse fel a suzukisplash.hu weboldalt.

Kiadta: Magyar Suzuki Zrt., Esztergom

Üzemanyag-fogyasztás (kombinált): 4,7-5,7 l/100 km.
CO₂-kibocsátás: 109-131 g/km.



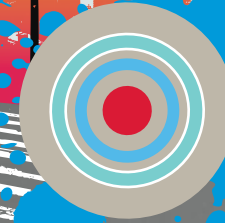

A találkozás

Az első találkozás mindent eldönt. Egy pillanat alatt meghódít és pontosan tudod, hogy megtaláltad, amit kerestél. Az új arcukat mutató részletek, mint a motorháztető, a hűtőrács és a lökhárítók pedig arra inspirálnak, hogy időről időre te is megújulj.

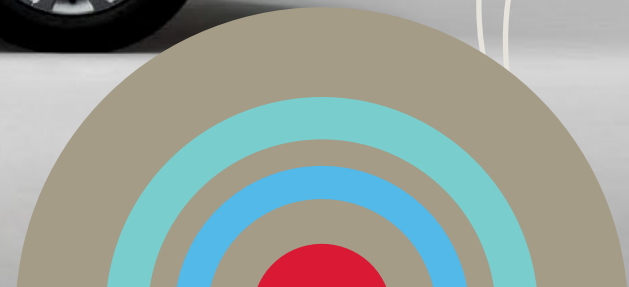
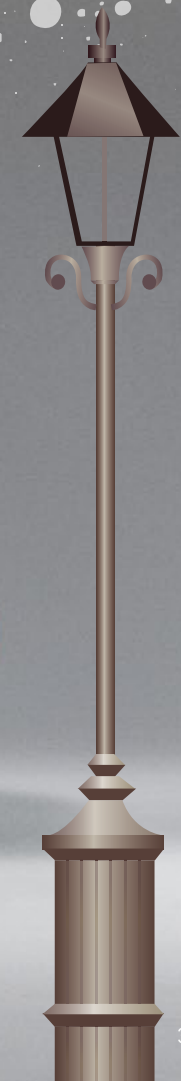

Hosszú távra terveztük

Új élmények várnak, új helyszíneken. A kedvenc városi klubodban és távoli országokban egyaránt. Most a Splash nyújtotta térélmény is új: a karosszéria 6 centivel hosszabb, mint korábban, így még kényelmesebb benne az utazás.



Vonzó tulajdonságok!

A belső tulajdonságai is elbűvölőek. Csúcstechnológia, stílus, formatervezett ülések. Páratlan műszaki megoldások és szemet gyönyörködtető részletek izgalmas randevúja. Üdítő újonság a világos, gyöngyházfényű műszerfalon és a hozzá való világos betéttel megbolondított ülésnépít.

Nem csak egy kormány!
A hifit is innen vezérelheted.

A jót könnyű megszokni.
Az 1.2 GS modell automata váltójával is így leszel!

Praktikus tárolórekesz
a műszerfalon.

Az audiorendszer érzékeli az autó sebességét, és annak megfelelően állítja be a hangerőt.

Ülésfűtés az 1.2 GS
modell első üléseinél.



2 első, 2 oldalsó légzsák és még 2 függőnlégzsák az 1,2 literes változatnál.



Előfeszítő biztonsági övek överő-határolóval, fejtámla minden utasnak, energiaelnyelő kárpitanyagok az utasok feje közelében, valamint megújult ülészet világosszürke színben is.

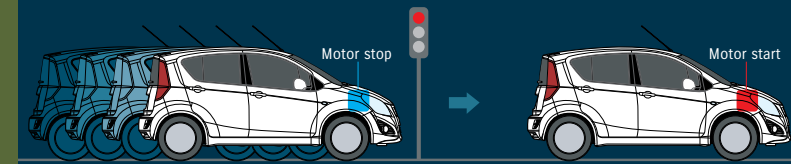

Ha az autó megáll, a sebváltó üresben van és felengeded a lábaddal a kuplungról, a motor automatikusan leáll. Amikor kinyomod a kuplungot, a motor újraindul.



Testőrök hada sem vigyázhatna rád jobban! Légzsákok, blokkolásgátló, elektronikus fékrásegítő és a nagy ellenálló-képességű karosszéria az ütközénelnyelő zónákkal olyan védelmet nyújt neked, hogy mindig maximális biztonságban érezheted magad az utakon.

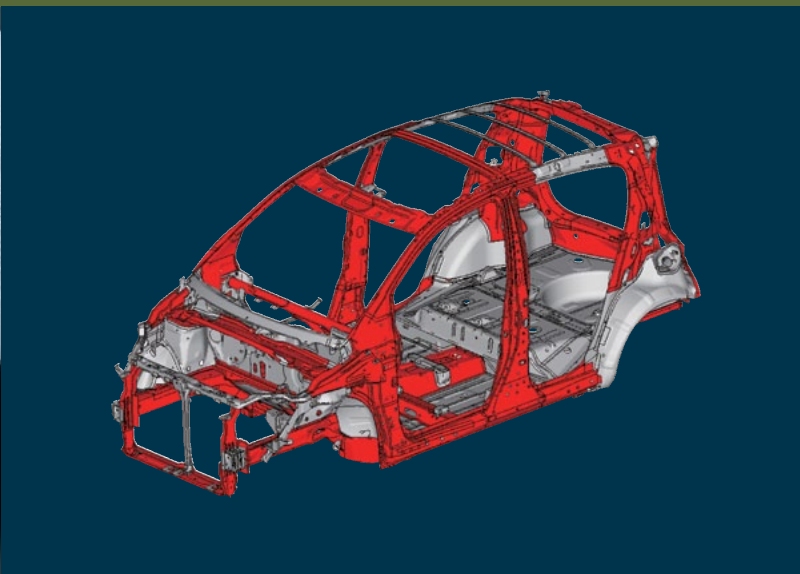

Erős, nagy ellenálló-képességű acélkarosszéria, ütközénelnyelő zónákkal.

Az ESP® menetstabilizáló funkciója kanyarodás közben

*az ESP a DaimlerChrysler AG. bejegyzett védjegye

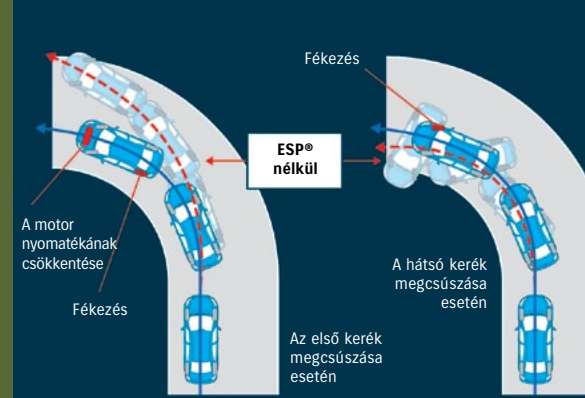



Az 1 literes motor teljesítménygörbéje (67 LE/50 kW)

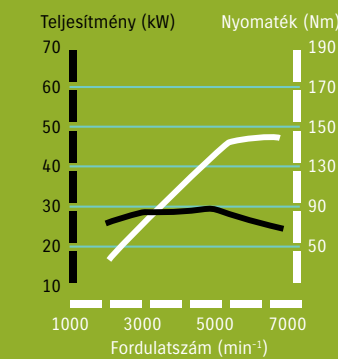

Az 1,2 literes motor teljesítménygörbéje (93 LE/69 kW)

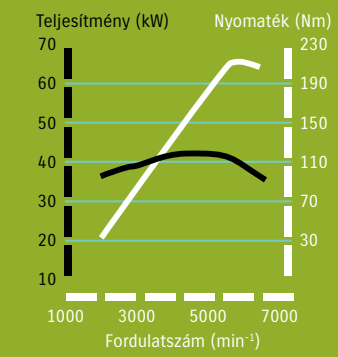

1.0 VVT GLX modell
Üzemanyag-fogyasztás:
 4,7/100 km
CO₂-kibocsátás:
 109 g/km

Így a Splash nemcsak a pénztárcát kíméli, hanem a környezetünket is.

CO₂



Annyira természetes!

Utazni a kéklő hegyek között, zöldellő erdők kis lankáin, aranyló gabonátlák mentén, mennyi érdekes kalandot jelent. Felelősségünk vigyázni rájuk, hogy az utánunk jövőknek is ugyanannyi szépséget nyújtson. A haladás környezetkímélő megoldásokban rejlik. A nagy teljesítmény, a hatékony lengéscsillapítás és a csendes üzemmód a Splash-ben kis fogyasztással és minimális károsanyag-kibocsátással jár.

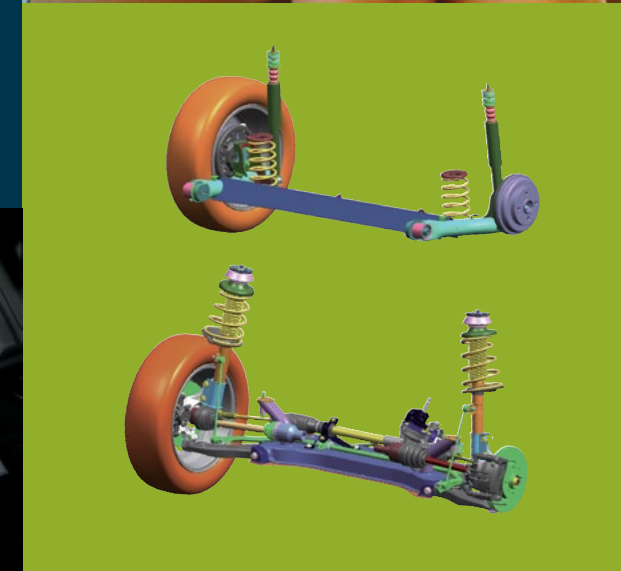

Elöl független MacPherson, hátul torziórúgós felüggesztés. Kiváló útfekvés, könnyű vezethetőség, kényelmes utazás.





Nagyravágyó

Kényelmes, nagy belső terek jellemzik. Itt minden elfér! Csomagok, táskák, bőröndök, sőt még a házi kedvenceknek is jut hely. A hátsó ülések lehajtásával az 573 literes csomagtérbe bátran pakolhatsz. De számtalan lehetőség van az utastérben is, hogy mindennek helyet találj.



A teljesen vízszintessé tehető csomagtér a magasra nyíló hátsó ajtónak köszönhetően könnyen pakolható, akár nagyméretű csomagok esetén is.



A különböző tartozékoknak köszönhetően mindent magaddal vihetsz, amit csak szeretnél!



Színválaszték



Ragyogó fehér

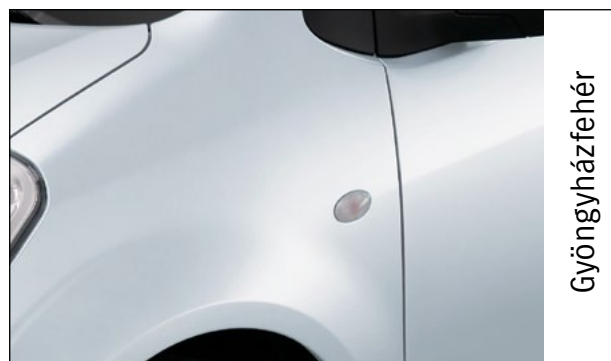

Gyöngyházfehér

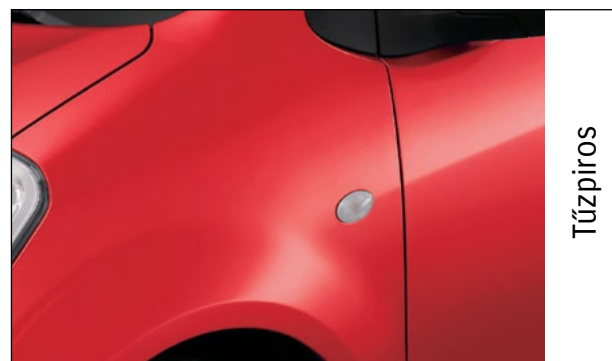

Tűzpiros

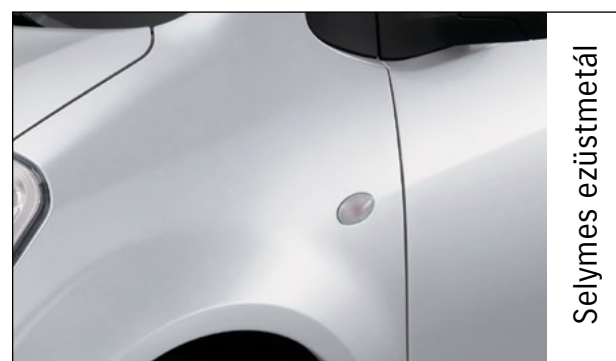

Selymes ezüstmetál



Grafitzürke metál



Párducfekete metál



Karibikék metál

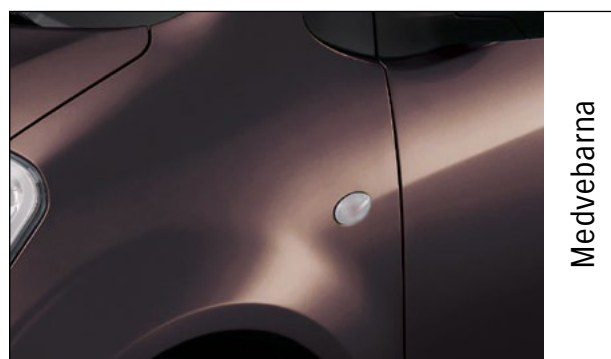

Medvebarna

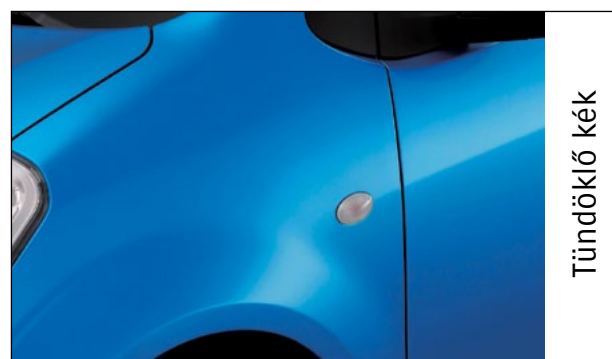

Tündöklő kék

1.0 GLX, 1.2 GLX+/GS



fekete / fekete

fekete / világosszürke

Kombinációs lehetőségek

| Motor | Felszereltség | Áttétel | Üléshuzat | Műszerfal | Ajtóbetét | Karosszériaszínek | | | | | | | | |
|-------|---------------|---------|---------------|-----------|-----------|-------------------|----------------|----------|--------------------|-------------------|--------------------|-----------------|------------|--------------|
| | | | | | | Ragyogó fehér | Gyöngyházfehér | Tűzpiros | Selymes ezüstmetál | Grafitzürke metál | Párducfekete metál | Karibikék metál | Medvebarna | Tündöklő kék |
| 1,0L | GC | MT | Szürke | Fekete | Szürke | • | - | • | - | • | - | - | - | - |
| 1,0L | GLX | MT | Fekete | Fekete | Fekete | • | - | • | • | - | • | • | • | - |
| | GLX | MT | Világosszürke | Fekete | Fekete | - | • | - | - | • | - | - | - | • |
| 1,2L | GLX+ | MT | Fekete | Fekete | Fekete | • | - | • | • | - | • | • | • | - |
| | GLX+ | MT | Világosszürke | Fekete | Fekete | - | • | - | - | • | - | - | - | • |
| 1,2L | GS | MT | Fekete | Fekete | Fekete | • | - | • | • | - | • | • | • | - |
| | GS | MT | Világosszürke | Fekete | Fekete | - | • | - | - | • | - | - | - | • |
| 1,2L | GS | AT | Fekete | Fekete | Fekete | • | - | • | • | - | • | • | • | - |
| | GS | AT | Világosszürke | Fekete | Fekete | - | • | - | - | • | - | - | - | • |

• : elérhető - : nem elérhető

Felszereltségi adatok

Műszaki adatok

| FELSZERELTSÉG | | | | | |
|--|---|-----|------|------|-----|
| | 1,0L | | | 1,2L | |
| | GC | GLX | GLX+ | GS | |
| | 5MT | 5MT | 5MT | 5MT | 4AT |
| KEREK | | | | | |
| Abronsz és kerék | 165/70R14 + acél keréktárcsa | S | S | - | - |
| | 185/60R15 + acél keréktárcsa | - | - | S | - |
| | 185/60R15 + alumínium keréktárcsa | - | - | - | S |
| Pótabroncs és kerék | T125/70R15 (Csak ideiglenes használatra) | S | S | S | S |
| KÜLSŐ FELSZERELTSÉG | | | | | |
| Sötétített B oszlop | | - | - | S | S |
| Festett külső ajtókilincsek | | - | - | S | S |
| Csomagtér-ajtó nyitás | Kulcsos | S | - | - | - |
| | Elektromos | - | S | S | S |
| VILÁGÍTÁS | | | | | |
| Fényszórók (multiflektor, állítható magasságú) | | S | S | S | S |
| Ködlámpa | Első | - | - | S | S |
| | Hátsó | S | S | S | S |
| Zöldre színezett ablak | | S | S | S | S |
| Biztonsági üveg | Hátsó ajtó és csomagter-ablak | - | - | - | S |
| Ablaktörők | Elöl: 2 sebességfokozat (alacsony, magas) + szakasos törlés + mosó | S | S | - | - |
| | Elöl: 2 sebességfokozat (alacsony, magas) + állítható törlés + mosó | - | - | S | S |
| | Hátul: 1 sebességfokozat állítható törlés + mosó | S | S | S | S |
| Páramentesítő a hátsó ablakon | | S | S | S | S |
| Külső tükrök | Színre fújt | - | - | S | S |
| | Elektromosan állítható | - | S | S | S |
| | Fűthető | - | S | S | S |
| Nappali/éjszakai visszapillantó tükrök | | S | S | S | S |
| KORMÁNY ÉS MŰSZERFAL | | | | | |
| 3 küllős kormány | Uretán | S | - | - | - |
| | Bőr + beépített audió kapcsolók | - | S | S | S |
| Elektromos szervokormány | | S | S | S | S |
| Magasságban állítható kormány | | - | S | S | S |

S: alapfelszereltség - -: nem elérhető * Az ESP® a DaimlerChrysler AG. bejegyzett védjegye.



3 év terjedő teljes körű garancia
100 000 km-es futáskorlátózással.



A Suzuki Mester+ azonnali, ingyenes
segélyszolgálat magyarul, egész Európában.

12 év átrozdásodás elleni garancia
a Szervizkönyvben foglaltak szerint.

A gyártó fenntartja a jogot, hogy értesítés nélkül változtasson a színválasztékon, az anyagokon, a felszereltségen és a specifikáción, ezért pontosabb felvilágosításért forduljon a Suzuki-márkakereskedőkhöz. A nyomdai színek csak megközelítően adják vissza az eredeti színt. A prospektusban szereplő képek illusztrációk. A pontos felszereltségért tanulmányozza a felszereltségi és műszaki adatokat.

| | | | | | |
|--|--|---|---|---|---|
| Fordulatszám-mérő | - | - | S | S | S |
| Digitális óra | S | S | S | S | S |
| A műszerfalba integrált információs kijelző | Külső hőmérséklet kijelzése | - | S | S | S |
| | Fogyasztás kijelzése (átlagos/pillanatnyi) | - | S | S | S |
| | Megtehető távolság | - | S | S | S |
| Figyelmeztető hangjelzés: fényszórók, kulcs, biztonsági öv vezetői oldalon | S | S | S | S | S |
| Figyelmeztető jelzés: ajtók, üzemanyagszint | S | S | S | S | S |
| Kontúros középkonzol | - | - | S | S | S |
| KÉNYELEM | | | | | |
| Elektromos ablakemelők (elől) | Vezetői oldalon | S | S | S | S |
| Központi zár | | S | S | S | S |
| Távírányítós központi zár | | - | S | S | S |
| Légkondicionáló | Manuális | S | S | S | S |
| Pollenzűrő | | S | S | S | S |
| Audio | Antenna | S | S | S | S |
| | 4 hangszóró | S | S | S | S |
| | CD + MP3 lejátszó (sebességérzékelős) | - | S | S | S |
| Téli csomag | Ülészűtés (elől, mindkét oldalon) | - | - | - | S |
| | Hátsó fűtés csatornák | - | - | - | S |
| BELSŐ FELSZERELTSÉG | | | | | |
| Utastér-világítás | Középső utastér-világítás (3 állású) | S | S | S | S |
| | Csomagtér-világítás | - | S | S | S |
| Napellenzők | Kártyatartóval a vezetői oldalon | - | S | S | S |
| | Piperetükrökkel (mindkét oldalon) | - | S | S | S |
| Kapaszkodó | Utasoldalon | - | S | S | S |
| | Hátsó (2 db) + kabátakasztó | - | S | S | S |
| Pohártartók | Elöl 1, hátul 1 | S | S | S | S |
| Palacktartók | Elöl 2 | S | S | S | S |
| Tároló a középkonzol tetején | | S | S | S | S |
| Napszemüvegtartó | | - | - | S | S |
| Tárolósebek | Első ajtók | S | S | S | S |
| Ezüst színű váltógomb | | - | - | S | S |
| Ezüst színű kézifékgomb | | - | - | S | S |

| | | | | | |
|--|--|---|---|---|---|
| 12 V-os utastéri csatlakozó | | | | | |
| Lábtartó | Vezetői oldalon | - | - | - | - |
| Távírányítós tanksapka-nyitó | | S | S | S | S |
| Ezüst színű belső ajtókilincsek | | - | - | S | S |
| Textilhatású ajtóbetét | | - | - | S | S |
| ÜLÉSEK | | | | | |
| Első ülések | Magasságban állítható vezető-és utasülés | - | S | S | S |
| | Zseb az utasülés hátulján | - | S | S | S |
| Hátsó ülések | Egészben dönthető háttámla | S | - | - | - |
| | 60:40 arányban osztva dönthető háttámla | - | S | S | S |
| CSOMAGTÉR | | | | | |
| Csomagtér-fedő | | S | S | S | S |
| Csomagtér alatti tároló | | - | - | S | S |
| Rögzítők a csomagterben - 2 db | | S | S | S | S |
| BIZTONSÁG ÉS VÉDELEM | | | | | |
| Dupla SRS légszák elől | | S | S | S | S |
| SRS oldalsó légszák (az üléstámlába építve) | | - | S | S | S |
| SRS függőnylégszák (első, hátsó) | | - | - | S | S |
| Ütközéskor kiakadó pedálok (fék és kuplung esetében) | | S | S | S | S |
| Biztonsági övek | Elöl: hárompontos ELR, előfeszítő, magasságban állítható | S | S | S | S |
| | Hátul: 3 db hárompontos ELR | S | S | S | S |
| ISOFIX gyermekülős-rögzítő rendszer (2 db) | | S | S | S | S |
| Gyermekülős-rögzítő rendszer horgokkal (2 db) | | S | S | S | S |
| Gyermekzár a hátsó ajtón | | S | S | S | S |
| Kikapcsolható első utasoldali légszák | | S | S | S | S |
| Ajtókba épített oldalmerevítők | | S | S | S | S |
| ABS EBD-vel (blokkolásgátló rendszer elektronikus fékerölésztóval) | | S | S | S | S |
| ESP® (elektronikus menetstabilizátor kipörgésgátlóval) | | - | - | - | S |
| Fékasszisztens | | S | S | S | S |
| Váltókar zár (AT esetén) | | - | - | - | S |
| Magasra helyezett kiegészítő féklámpa | | S | S | S | S |
| Indításgátló | | S | S | S | S |
| Szabadon forgó zárbetét | | S | S | S | S |

| MŰSZAKI ADATOK | Benzin | | | |
|--------------------------------------|--------------------------|-----|----------------------|----|
| | 1,0L | | 1,2L | |
| | GC | GLX | GLX+ | GS |
| MÉRETEK | | | | |
| Hosszúság (mm) | 3775 | | | |
| Szélesség (mm) | 1680 | | | |
| Magasság (mm) | 1590 | | | |
| Tengelytávolság (mm) | 2360 | | | |
| Nyomtávolság | - Elöl (mm) | | 1460 | |
| | - Hátsó (mm) | | 1470 | |
| Legkisebb fordulási sugár (m) | 4,7 | | | |
| Alvázmagasság (mm) | 145 | | | |
| KAPACITÁS | | | | |
| Ülések száma (személy) | 5 | | | |
| Csomagtér (l) - Maximális nagyság | 1050 | | | |
| | - Lehajtott ülésekkel | | 573 | |
| | - Felemelt üléstámlákkal | | 178 | |
| MOTOR | | | | |
| Típus | K10B | | K12B | |
| Hengerek száma | 3 | | 4 | |
| Szelepek száma | 12 | | 16 | |
| Löketterfogat (cm³) | 996 | | 1242 | |
| Furat x löket (mm) | 73x79,4 | | 73x74,2 | |
| Sűrítési arány | 11 | | 11 | |
| Maximális teljesítmény (kW/LE/ford.) | 50/67/6000 | | 69/93/6000 | |
| Maximális nyomaték (Nm/ford.) | 90/4800 | | 118/4800 | |
| Üzemanyag-befecskendezés | Multipoint Injection | | Multipoint Injection | |
| EU-emissziós norma | Euro 5 | | | |

| SEBESSÉGVÁLTÓ | | | |
|--|--------------|--------------------------------|-----------|
| | 5MT | 5MT | 4AT |
| Áttételezés | - 1. fokozat | 3,454 | 3,454 |
| | - 2. fokozat | 1,904 | 1,904 |
| | - 3. fokozat | 1,280 | 1,280 |
| | - 4. fokozat | 1,030 | 1,030 |
| | - 5. fokozat | 0,815 | 0,815 |
| | - Hátramenet | 3,272 | 3,272 |
| Végső áttétel | | 4,388 | 4,105 |
| FELÉPÍTMÉNY | | | |
| Kormánymű | Fogasléces | | |
| Fékek | - Elöl | Hűtött tárcsa | |
| | - Hátsó | Önbeálló dob | |
| Felfüggesztés | - Elöl | MacPherson típusú tekercsrugós | |
| | - Hátsó | Torziórudas | |
| Abronsz méret | 165/70R14 | | 185/60R15 |
| SÚLYADATOK | | | |
| Saját tömeg (alapfelszereltség/összes opció) | 975/1030 | 990/1050 | 1040/1065 |
| Megengedett össztömeg (kg) | 1485 | | |
| TELJESÍTMÉNY | | | |
| Maximális sebesség (km/h) | 160 | 175 | 170 |
| Gyorsulás 100 km/órára (másodperc) | 14,7 | 12,0 | 14,0 |
| ÜZEMANYAG-FOGYASZTÁS | | | |
| Üzemanyagtartály (l) | 45 | | |
| CO ₂ -kibocsátás (g/km) | 109 | 118 | 131 |
| Városban (l/100km) | 5,6 | 6,1 | 6,9 |
| Városon kívül (l/100km) | 4,2 | 4,5 | 5,0 |
| Vegyes üzemmódban (l/100km) | 4,7 | 5,1 | 5,7 |

