

SWIFT

Sport





Igazi meglepetés

A városi utak sokat látott, bölcsre szürkült sávjai és a hegyi szerpentinek vad kanyarulatai már megszokták a Swift formáját és kirobbanó életkedvét. A Swift Sport mégis meg fogja lepni őket azzal a mindent elsöprő dinamizmussal, ami Önt is rögtön megragadja majd, amikor először találkoznak személyesen.

- **Motor:**
1,6-os, 125 lóerős, VVT
- **Végsebesség:**
200 km/h
- **Gyorsulás:**
0-100 km/h: 8,9 mp

SUZUKI

Egy szív, amely Önért dobog

Igen, a Suzuki mindig is világszínvonalú motorokat gyártott. A fejlesztés pedig soha nem állhat meg. Így mára a felhalmozott tapasztalatoknak és mérnökeink szakértelmének köszönhetően olyan erőgépeket tudunk létrehozni, melyek versenytársainkat éppúgy lenyűgözik, mint a vásárlóinkat. A Swift Sportban is egy ilyen szenvedélyes és erős szív dobog.

■ A dupla kipufogó fokozza a teljesítményt és a hangja is remek.

A teljesítmény felpörget

A Swift Sport erőforrása a Suzuki 16 szelepes, 1586 cm³ hengerűrtartalmú, 125 LE (92 kW) csúcsteljesítményű benzinmotorja. Ez a figyelemre méltó motor minden fordulatszámon bőséges nyomatéktöbbletet és ahhoz társuló erőteljes gyorsulást tesz lehetővé. Testes, rezonáns kipufogóhangja folyamatosan fokozza a Swift Sport vezetési élményét. A gyors, élvezetes váltásról az ötfokozatú kézi sebességváltó gondoskodik.

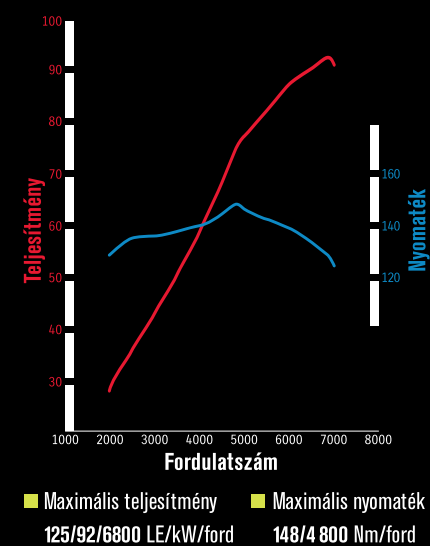

Szolgálatra készen

A motor lélegzetelállító teljesítménye a Swift Sport számára kifejlesztett részegységeknek köszönhető. A szívócsonk különleges, megszélesített szívónyílásai és polírozott belső felületei javítják a nagy teljesítmény eléréséhez szükséges légáramlást. Az elektronikus vezérlésű fojtószelep a gyors reakcióért felelős. A szívó- és kipufogószelepek vezérlőbűtykei nagy szelephézagot tesznek lehetővé, ezért a nagy fordulatszám-tartományban megnövelt motorteljesítmény gondoskodik az erőteljes, folyamatosan rendelkezésre álló gyorsíthatásról. A melegen kovácsolt dugattyúk erejének tartóssága azok olajhűtésének köszönhető. A kipufogórendszer nagy teljesítőképességű kipufogódobjával és kettős magassfényű kipufogóvégével mind megjelenésében, mind hangzásában tiszteletet parancsoló.

■ A teljesítményre hangolt szívócsonk növeli a 125 lóerős motor erejét.



■ A gyors reakciót elektronikus vezérlésű fojtószelep teszi lehetővé.



■ A melegen kovácsolt dugattyúk szilárdak és tartósak.





A mérész külső, és ami mögötte van

Erős karosszéria, gondosan tervezett alváz, üdítő mozgékonyág, biztonságot adó szilárdság. Milyen szép is lenne, ha a tetszetős külső mindig ilyen belsőt takarna!

Kiváló mozgékonyág

Nagy teljesítményű, elsőkerék-meghajtású autók esetében a kormánymű finomsága és reagálóképessége elsődleges követelmény, mivel ezek határozzák meg az autó úttartását. A Swift Sportba ezért újonnan tervezett elektronikus vezérlésű szervokormányművet építettünk, amely optimálissá teszi a kormányzási erő és a visszajelzés közötti egyensúlyt.

A sportos, élénk dinamika a MONROE® lengéscsillapítóknak köszönhető.

A MONROE® a Tenneco bejegyzett védjegye.

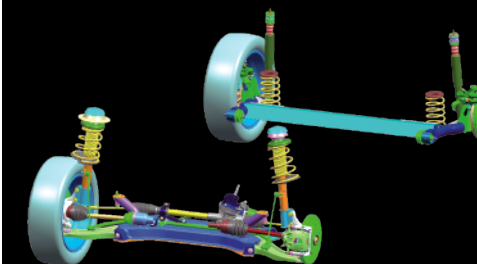

■ A sportfelfüggesztés beállításánál a robbanékonyság és a kezelhetőség volt a fő szempont.

Robbanékony kezelhetőség

A sportos, felvillanyozó érzetet nyújtó kezelhetőségről a McPherson első felfüggesztés és a hátsó torziós rugó gondoskodik, elől-hátul magában foglalva a MONROE® lengéscsillapítókat, amelyeket kifejezetten a Swift Sport számára fejlesztettek ki.

7



■ 17 hüvelykes alumíniumötvözet keréktárcsa.



■ Lineáris érzetű fékhatás – az első és hátsó tárcsafékeknek köszönhetően.





Biztonságos sport

Magánál az élménynél már csak egy fontosabb dolog van: az, hogy minél többször megismétlődhesen. Az élet szép. A Swift Sport is jól tudja ezt. Ezért ilyen biztonságos.

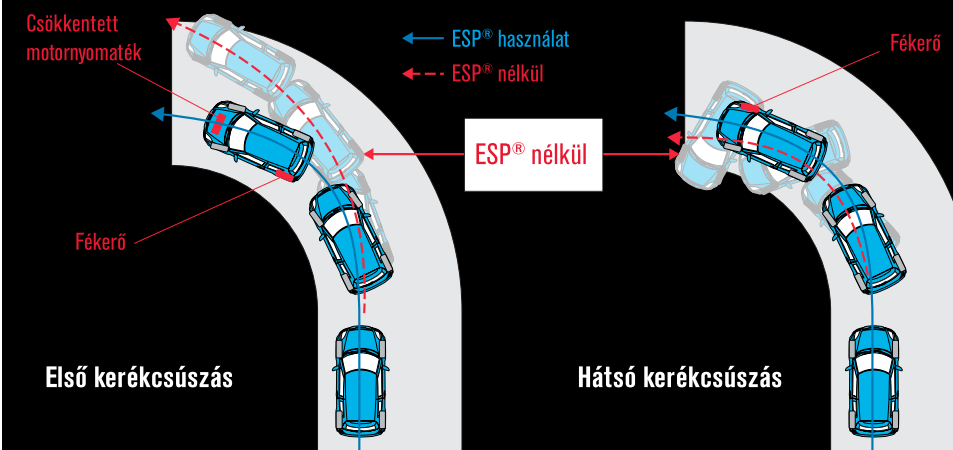

Garantált biztonság

A tudat, hogy autóját az Ön biztonságára összpontosítva tervezték, létfontosságú a vezetés élvezetéhez. A Swift Sport többféle biztonsági megoldással felszerelt: elektronikus stabilizáló program (ESP®) gondoskodik a jármű stabilitásának és vezethetőségének megőrzéséről. Ha az ütközést mégsem tudná elkerülni, a kocsiszkekrényt úgy alakították ki, hogy az ütközési energiát az utasoktól távolodó irányba vezesse el. Az utasokat olyan megoldások is védik, mint az első, az oldalsó és a függöny légzsákok.

■ Az ESP® a fékerő és a nyomaték szabályozásával csökkenti a kerékcúszást.



Az ESP® a DaimlerChrysler AG bejegyzett védjegye.

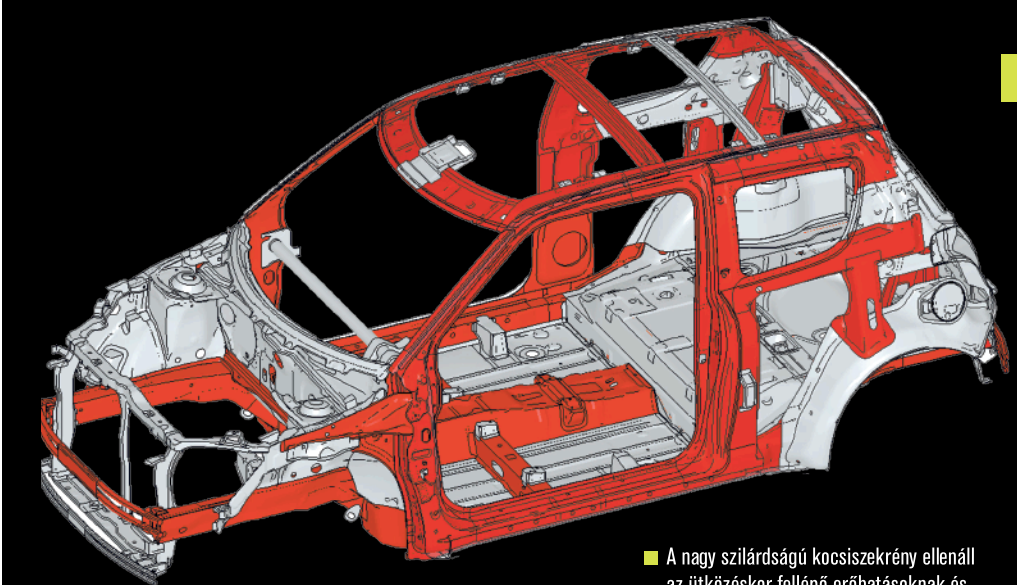

■ A nagy szilárdságú kocsiszkekrény ellenáll az ütközéskor fellépő erőhatásoknak és az ütközési energiát az utasoktól távolodó irányban vezeti el.

Minőségi vagyónvédelem

Nyugalmának megőrzését az indításgátló és a biztonsági, szabadon forgó zárbetét adja. Kényelméről pedig a kulcs nélküli indítás és ajtónyitás gondoskodik.

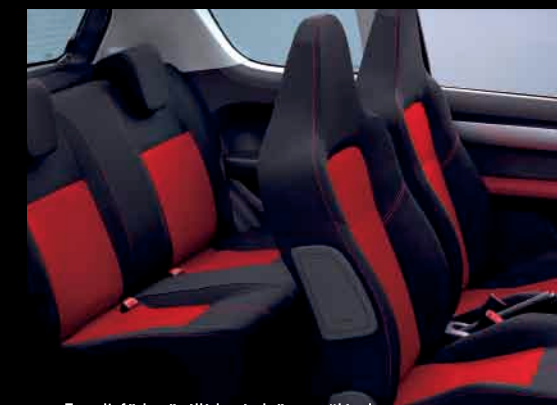

■ Egyedi, fűthető, állítható első sportülések; ISO FIX gyermekülés rögzítés hátul.



■ Tartsa a vezetés ritmusát! A rádiós CD-lejátszót a kormányon elhelyezett gombokkal is egyszerűen kezelheti.

■ A bőrvonatu szervokormány közelében minden fontosabb gomb könnyedén elérhető. Egy apró mozdulat, és már dolgozik is az automata klíma.

Gyárilag csomagolt élmény

Minden arról szól, hogy kényeztetés legyen benne ülni. Minden!

10



■ Nem csak szép, de könnyen át is látható ezüst kontúros kijelzők.

■ Sportos rozsdamentes acél pedálok csúszásgátlóval, a határozott lábmarkához.



Műszaki és felszereltségi adatok

MŰSZAKI ADATOK	
MÉRETEK	
Hosszúság (mm)	3765
Szélesség (mm)	1690
Magasság (mm)	1500
Tengelytávolság (mm)	2380
Nyomtávolság	- Elöl (mm) - Hátul (mm)
	1460 1470
Alvázmagasság (mm)	140
Legkisebb fordulási sugár (m)	5,2
KAPACITÁS	
Ülések száma (személy)	4
Ajtók száma (db)	3
Csomagtér (l)	- Lehajtott hátsó üléssel - Felemelt hátsó üléssel
	495 213
MOTOR	
Típus	M16A (1,6 VVT)
Hengerek száma	4
Szelepek száma	16
Lökettérfogat (cm ³)	1586
Furat x löket (mm)	78,0 x 83,0
Sűrítési arány	11,1
Maximális teljesítmény (Le/kW/ford)	125/92/6800
Maximális nyomaték (Nm/ford)	148/4800
Üzemanyag befecskendezés	Hengerenkénti
EU-emissziós norma	Euro 4
Üzemanyag típusa	98 Ron
SEBESSÉGVÁLTÓ	
Típus	5MT
Áttételezés	- 1. fokozat - 2. fokozat - 3. fokozat - 4. fokozat - 5. fokozat - Hátramenet
	3,250 1,904 1,407 1,064 0,885 3,250 4,388
Végző áttétel	
FELÉPÍTMÉNY	
Kormánymű	Fogasléces
Felfüggesztés	- Elöl - Hátul
	McPherson típusú tekercsrugós Torziórudas, tekercsrugós
Fékek	- Elöl - Hátul
	Hűtött tárcsafék Tárcsafék
Abronszméret	195/45R17
SÜLYADATOK	
Saját tömeg (kg)	1070
Megengedett össztömeg (kg)	1485
TELJESÍTMÉNY	
Maximális sebesség (km/h)	200
Gyorsulás 100 km/h (másodperc)	8,9
ÜZEMANYAG-FOGYASZTÁS	
Üzemanyag tartály (l)	45
Üzemanyag fogyasztás	- CO ₂ -kibocsátás (g/km) - Városban (l/100km) - Városon kívül (l/100km) - Vegyes üzemmódban (l/100km)
	175 9,0 6,2 7,2

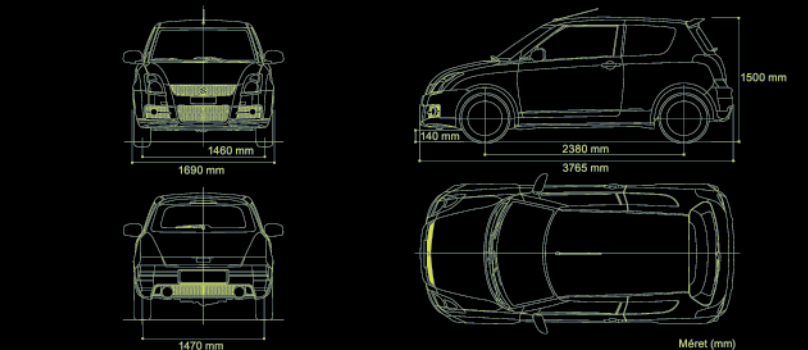

FELSZERELTSÉG	
KÉNYELEM	
Szervokormány	
Állítható kormányoszlop	
Elektromos első ablakok	
Távírányítású központi zár visszajelző funkcióval	
Kulcsnélküli indítás	
Automata légkondicionáló	
Pollenszűrő	
Audiorendszer	- Antenna + 6 hangszóró - Kormányról vezérelhető sebességérzékelős hangerőszabályzó - CD és MP3 lejátszó

MŰSZERFAL	
Fordulatszámérő	
Kombinált kijelző	- Digitális óra - Külső hőmérséklet-jelző - Üzemanyagfogyasztás mérő: pillanatnyi vagy átlagos
Figyelmeztető hang: fényszórók, kulcs	
Figyelmeztető hang és fény: vezetőoldali biztonsági öv	
Figyelmeztető jel: nyitott ajtók, tankolás	
3 küllős bőrborítású kormánykerék	

BELSŐ FELSZERELTSÉG	
3 állású utastérvilágítás + 2 állású csomagtérvilágítás	
Pohártartók (elől 2, hátul 1)	
Középkonzoli tároló	
Sportos első ülések	
Állítható vezetőoldali ülésmagasság	
Egyben lehajtható hátsó ülés	
Hátsó fejtámlák	
Első és hátsó ajtószek	
Fűthető első ülések	
Krómozott belső ajtókilincsek	
Beliúlról nyitható tanksapka	
Rozsdamentes acél pedálok	

KÜLSŐ FELSZERELTSÉG	
Állítható magasságú halogén fényszórók	
Dupla kipufogócső	
Hátsó tetőspoiler	
Elektromosan fűthető külső tükrök	
Színrefűjt külső tükrök és kilincsek	
Elektromágneses hátsóajtó nyitó	
2 sebességes, változó szakaszos ablaktörlő	
Hátsó szakaszos ablaktörlő és mosó	
Páramentesítő a hátsó ablakon	
Zöldre színezett szélvédő és ablakok	
Sötétített hátsó ablakok	
Első és hátsó ködlámpák	
MONROE® lengéscsillapítók *	
Alumínium keréktárcsák	

BIZTONSÁG	
Defektjavító készlet	
Dupla első légszák	
Oldalsó légszák	
Függönylégszákok elől és hátul	
ESP ABS-szel és EBD-vel (Elektronikus menetstabilizáló blokkolásgátló rendszerrel és elektronikus fékerelosztóval) **	
Fékasszisztens	
Biztonsági pedálkioldó rendszer	
Biztonsági övek	- Elöl: 3 pontos ELR, előfeszítő, erőhatárolós, állítható magasságú - Hátul: 3 pontos ELR

Magasra helyezett kiegészítő féklámpa
ISO FIX gyermekülés-rögzítő rendszer (2 hátsó ülésen)
Indításgátló
Szabodon forgó zárbetét
Oldalmerevítők

*A MONROE® a Tenneco bejegyzett védjegye.
**ESP® a DaimlerChrysler AG bejegyzett védjegye.



3 év terjedő teljes körű garancia 100 000 km-es futáskorlátozással.



A Suzuki Master+ azonnali, ingyenes segítségnyújtást magyarul, egész Európában.

Swift Sport 0609

11

A gyártó fenntartja a jogot, hogy értékesítés nélküli változtatásokat a színváltásokon, az anyagokon, a felszereltségen és a specifikáción, ezért pontosabb felvilágosításért forduljon a Suzuki-márkaüzemeltetőkhöz. A nyomdai színek csak megközelítően adják vissza az eredeti színt. A képen szereplő modellek illusztrációk.



A mi autóink

A Suzuki környezeti koncepciója

Környezeti filozófiánkhoz megfelelően azon dolgozunk, hogy csökkentjük termékeink környezetünket terhelő hatását, valamint kutatási és fejlesztési tevékenységet végzünk annak érdekében, hogy hatékonyan használjuk fel a Föld korlátozott erőforrásait.

A roncsautókat illetően nem csak teljesítjük az egyes országok törvényi előírásait, hanem olyan termékeket tervezünk, amelyeknek minimális terhelő hatása van a környezetre. Amennyiben az Ön Suzukija életútja végére ér, és Ön ki kívánja vonni a forgalomból, díjmentesen gondoskodunk annak szakszerű ártalmatlanításáról.

Kérjük, járuljon hozzá Ön is környezetünk megóvása érdekében tett erőfeszítéseinkhez azzal, hogy amikor véglegesen leállítja Suzuki autóját, azt újrahasznosítás céljából azoknak adja át, akik azt gondosan, a környezet védelmét messzemenően figyelembe véve fogják kezelni.

Mi gondoskodtunk arról, hogy ez a lehetőség az Ön számára kényelmesen hozzáférhető és elérhető legyen.

További információkért keresse fel a www.suzuki.hu weboldalt.

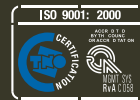

SWIFT

Sport